

# Emobok Move

2026

BY RAFA ORTEGA



emobok

[www.emobok.com](http://www.emobok.com)

# emobok MOVE

BY RAFA ORTEGA



Acceder a un puesto de trabajo en automóvil o transporte público puede ser ralentizado por las condiciones de tráfico o simplemente en ocasiones no es el más favorable. De aquí surge la idea de un concepto más dinámico que se genera para un tipo de usuario más transgresor, que no le condiciona lo tradicional y entiende que ser pragmático puede ser más lógico.

Rafa Ortega, Diseñador.

Accessing to the work by car or by public transport can be slowed down by traffic conditions or simply sometimes it is not the most favourable. From here arises the idea of a more dynamic concept that is generated with a more transgressive user, who is not conditioned by tradition and understands that being pragmatic can be more logical.

Rafa Ortega, Designer.

L'accès à un emploi en voiture ou en transports en commun peut être ralenti par conditions de circulation ou simplement parfois ce n'est pas le plus favorable. De là naît l'idée d'un concept plus dynamique qui est généré avec un plus transgresseur, qui n'est pas conditionné par la tradition et comprend qu'être pragmatique peut être plus logique.

Rafa Ortega, Designer.

Zum Arbeitsplatz mit dem Auto oder öffentlichen Verkehrsmitteln zu gelangen, kann durch die Verkehrsbedingungen verlangsamt werden oder weil es einfach nicht immer das Günstigste ist. Daraus ergibt sich die Idee eines dynamischeren Konzepts, dass sich mit einem mehr Übertretenden Nutzer generiert, der nicht durch Traditionen konditioniert ist und versteht, dass pragmatisch zu sein logischer ist.

Rafa Ortega, Designer.

Así surge EMOBOK MOVE, el cual da nombre a la familia. Permite la evolución de esta cultura y llegar a todos los usuarios.

Emobok Move es un amigo para interactuar.

Es asiento, mesa, cajonera y baúl. Lo desplazamos desde su box a nuestro sitio elegido. Ideal para reunión entre compañeros, en aulas y espacios co-working.

This is how EMOBOK MOVE emerged, who gives the family its name and which allows the evolution of this culture and reach all users.

Emobok Move is a friend to interact with. It is a seat, a table, a chest of drawers, a trunk., we move it from its box to our chosen site. Ideal for meeting with colleagues, in classrooms...

C'est ainsi qu'est né EMOBOK MOVE, qui donne son nom à la famille et qui permet l'évolution de cette culture et atteindre tous les utilisateurs.

Emobok Move est un ami avec qui interagir. C'est un siège, une table, une commode, une malle, nous le déplaçons de sa box à l'emplacement choisi. Idéal pour se retrouver entre collègues, en classe...

So entsteht EMOBOK MOVE, das der Familie seinen Namen gibt und die Evolution dieser Kultur, und somit alle Benutzer zu erreichen, ermöglicht.

Emobok Move ist ein Freund, mit dem man interagieren kann. Es ist ein Sitz, ein Tisch, ein Schubladenschrank, ein Schrankkoffer... wir schieben es von seiner Box zu unserem ausgewählten Platz. Ideal für Treffen mit Kollegen, im Klassenzimmer...



emobok MOVE

emobok

EMOBOK MOVE se puede guardar debajo de las taquillas numeradas o en los espacios personales.

EMOBOK MOVE can be stored under the numbered lockers or in personal spaces.

EMOBOK MOVE peut être rangé sous les casiers numérotés ou dans des espaces personnels.

EMOBOK MOVE es unter den nummerierten Schließfächern oder in persönlichen Räumen aufbewahrt werden.

La movilidad, educación, trabajo y formación están completamente unidos desde el primer momento en la familia EMOBOK MOVE.

Mobility, education, work and training are completely linked from the first moment in the EMOBOK MOVE family.

Mobilité, éducation, travail et formation sont complètement liés dès le premier moment dans la famille EMOBOK MOVE.

Mobilität, Schulung, Arbeit und Ausbildung sind von Anfang an vollständig in der EMOBOK MOVE-Familie miteinander verbunden.

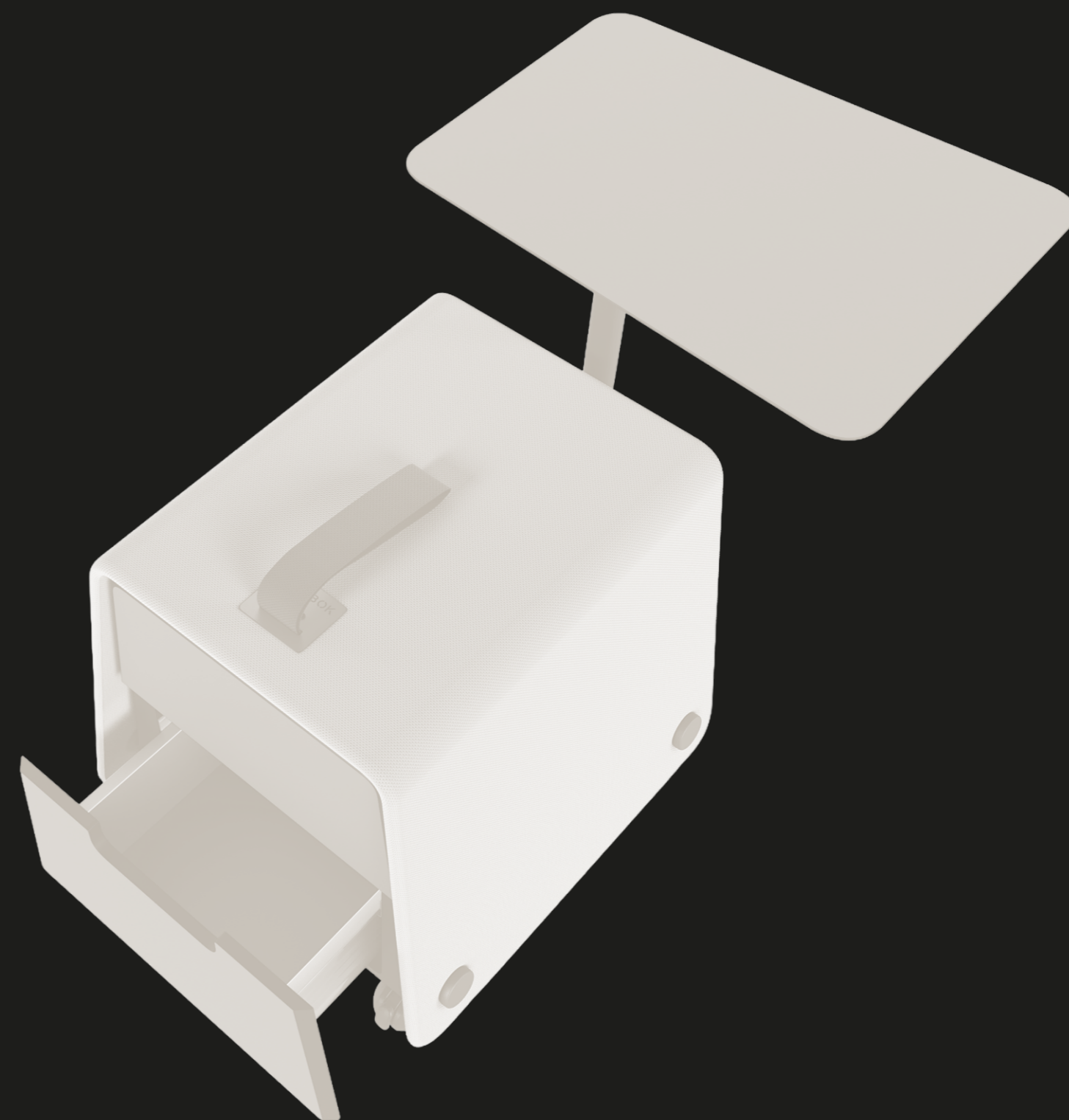

emobok MOVE



emobok



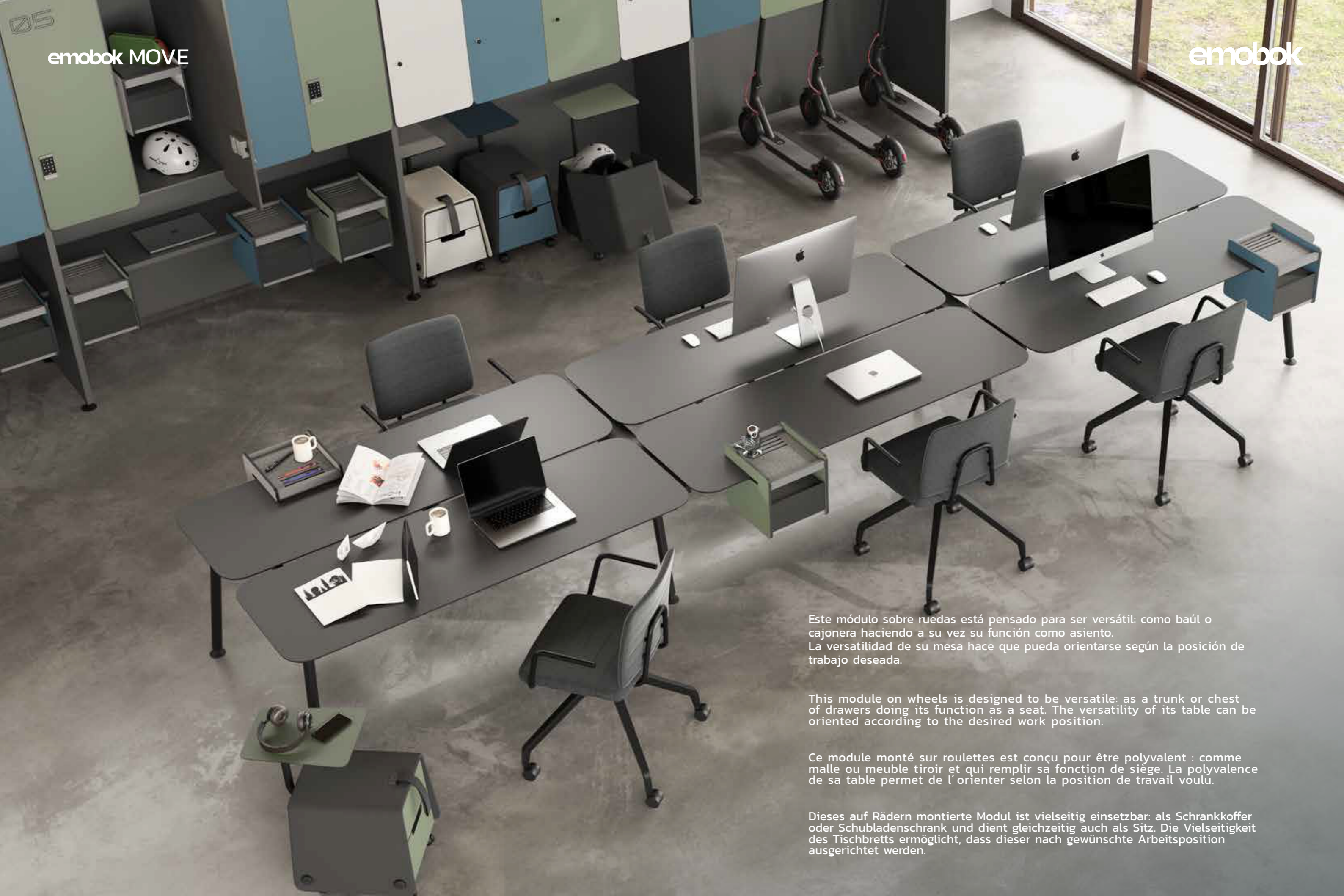

Este módulo sobre ruedas está pensado para ser versátil: como baúl o cajonera haciendo a su vez su función como asiento. La versatilidad de su mesa hace que pueda orientarse según la posición de trabajo deseada.

This module on wheels is designed to be versatile: as a trunk or chest of drawers doing its function as a seat. The versatility of its table can be oriented according to the desired work position.

Ce module monté sur roulettes est conçu pour être polyvalent : comme malle ou meuble tiroir et qui remplit sa fonction de siège. La polyvalence de sa table permet de l'orienter selon la position de travail voulu.

Dieses auf Rädern montierte Modul ist vielseitig einsetzbar: als Schrankkoffer oder Schubladenschrank und dient gleichzeitig auch als Sitz. Die Vielseitigkeit des Tischbretts ermöglicht, dass dieser nach gewünschte Arbeitsposition ausgerichtet werden.



La tendencia en las ciudades es encontrar aquel transporte más sostenible y práctico, como puede ser el patinete eléctrico. Este elemento está cambiando los hábitos del usuario, donde le permite acceder a un puesto de trabajo, un aula, un laboratorio, coworking.

The trend in cities is to find the most sustainable and practical transport, such as it could be the electric scooter. This element is changing the user's habits, what allows him to access a workplace, a classroom, a laboratory, coworking.

La tendance dans les villes est de trouver les transports les plus durables et les plus pratiques, comme cela pourrait être le scooter électrique. Cet élément change les habitudes de l'utilisateur, où il lui permet d'accéder à un poste de travail, une salle de classe, un laboratoire, du coworking.

Der Trend in Städten geht darauf hinaus, die nachhaltigsten und praktischsten Verkehrsmittel zu finden, wie es z.B. der Elektroroller sein könnte. Dieses Element ändert die Gewohnheiten des Benutzers, was ihm den Zugang zum Arbeitsplatz, zum Klassenzimmer, zum Labor, Coworking, u.s.w. ermöglicht.

emobok MOVE

emobok



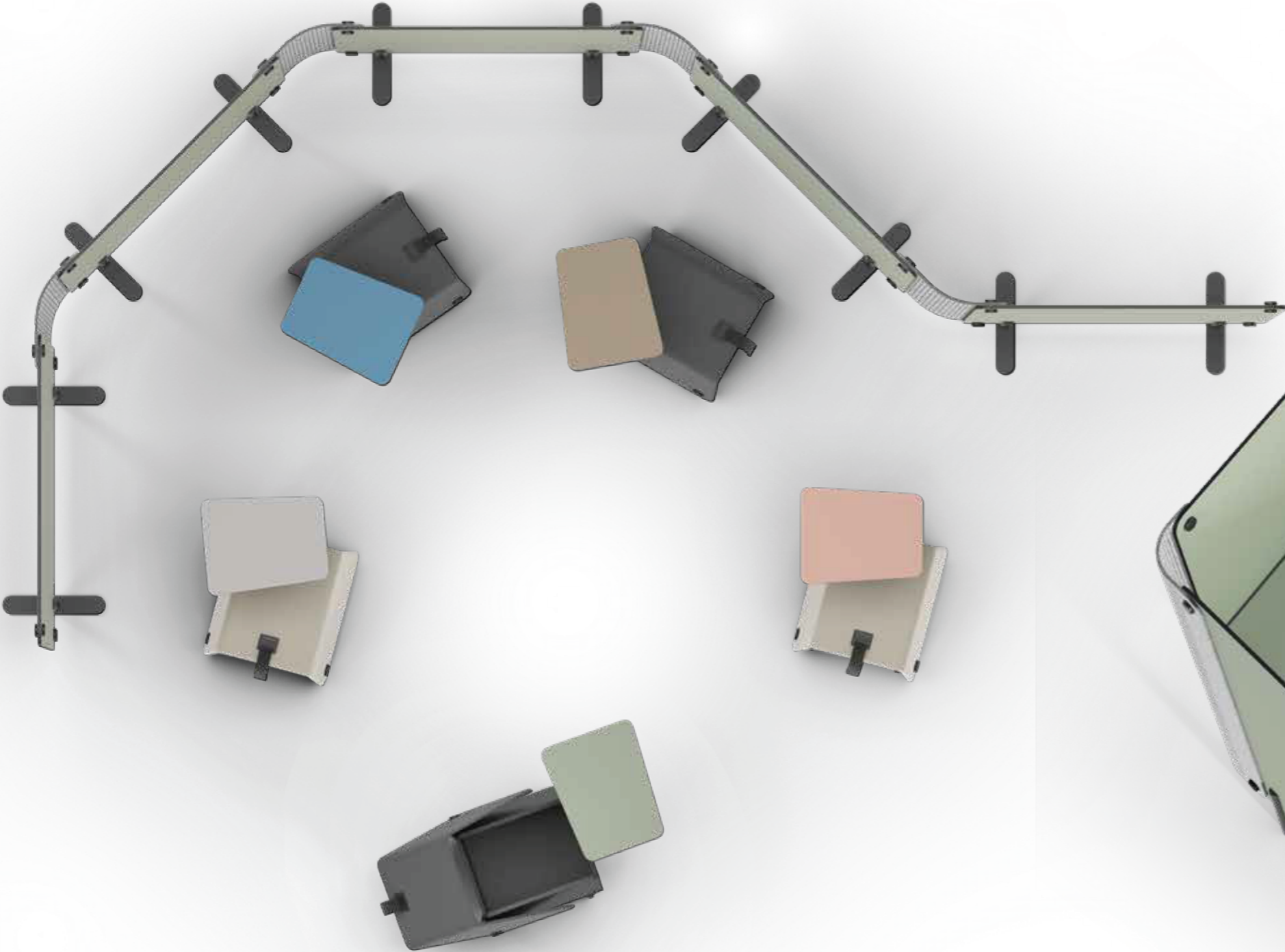





emobok MOVE

emobok



Un diseño divertido, atrevido, juvenil, funcional y confortable.

A fun, daring, youthful, functional and comfortable design.

Un design amusant, audacieux, jeune, fonctionnel et confortable.

Ein lustiges, gewagtes, jugendliches, funktionales und komfortables Design.

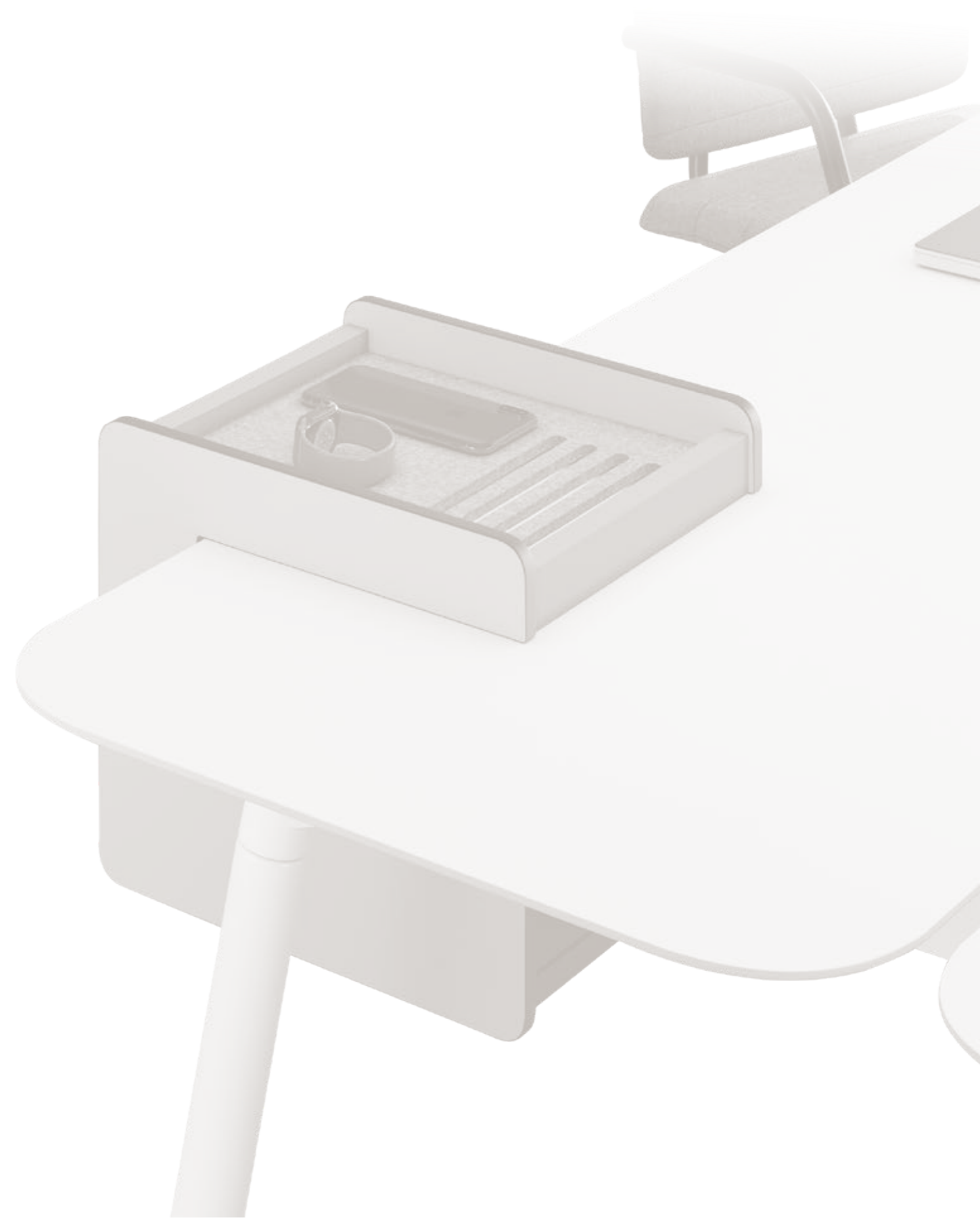

TÉCNICO / Technicians / Techniciens / Technische Daten

CAJONERA SIN PALA / CHEST OF DRAWERS WITHOUT BOARD / MEUBLE TIROIR SANS  
PLANCHE / SCHUBLADENSCHRANK OHNE BRETT

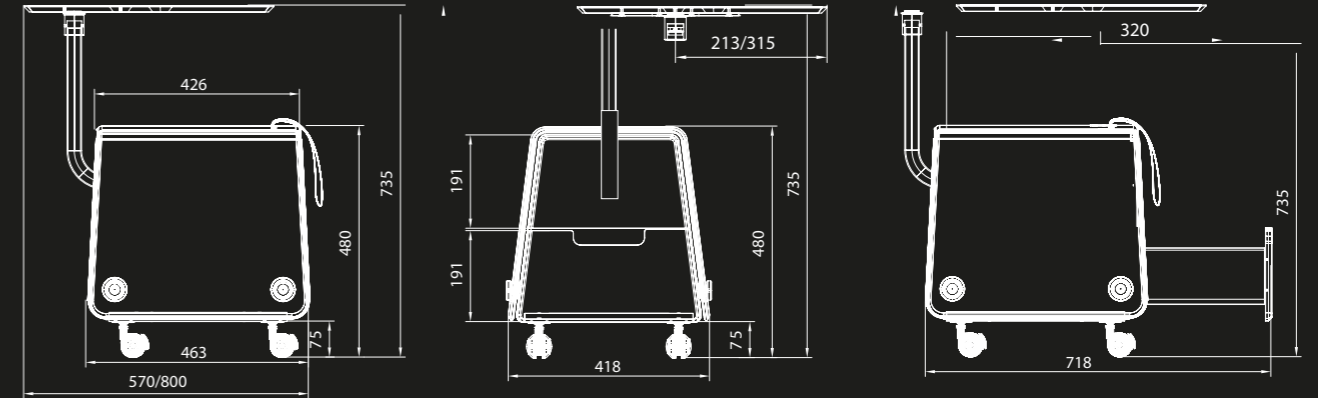
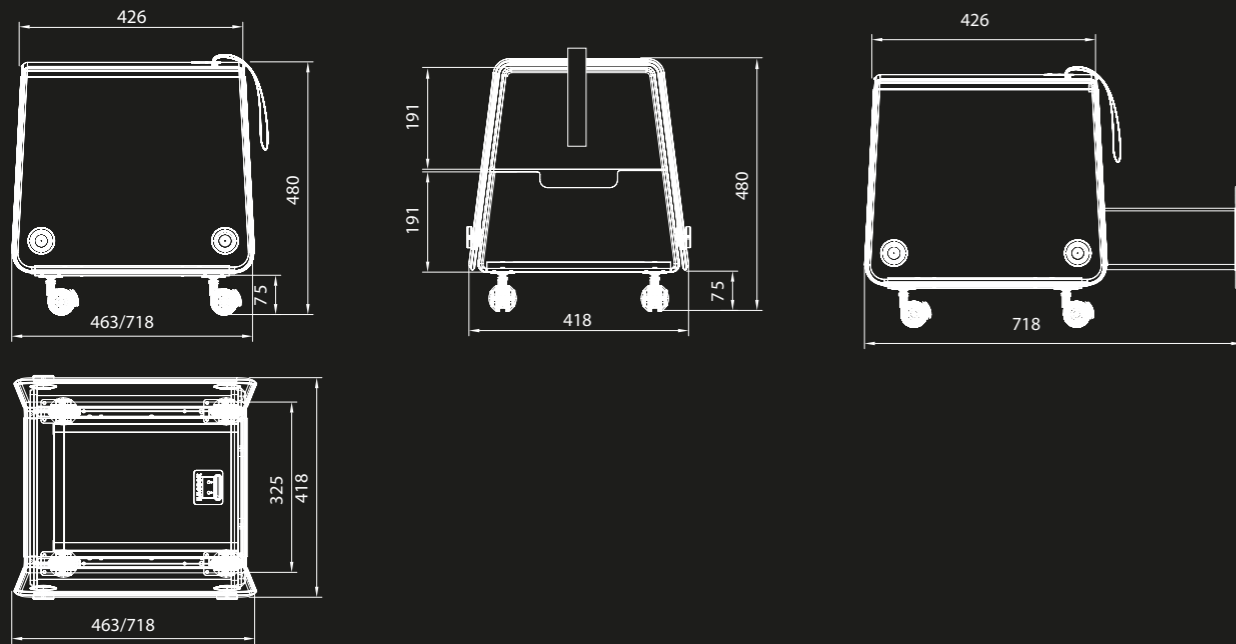

CAJONERA CON PALA  
CHEST OF DRAWERS WITH BOARD / CHEST OF DRAWERS  
WITH BOARD / MEUBLE TIROIR AVEC PLANCHE /  
SCHUBLADENSCHRANK MIT BRETT

BAÚL SIN PALA / TRUNK WITHOUT BOARD / MALLE SANS PLANCHE / TRUHE OHNE BRETT

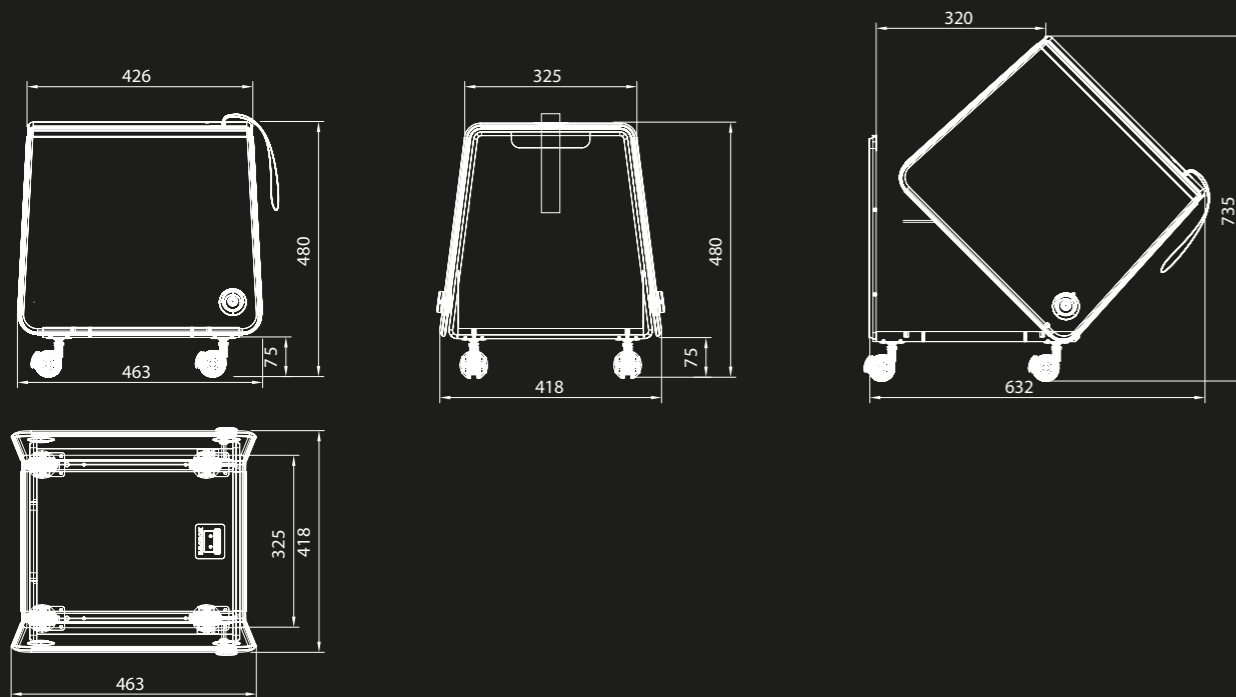

BAÚL CON PALA / TRUNK WITH BOARD / MALLE AVEC PLANCHE / TRUHE MIT BRETT

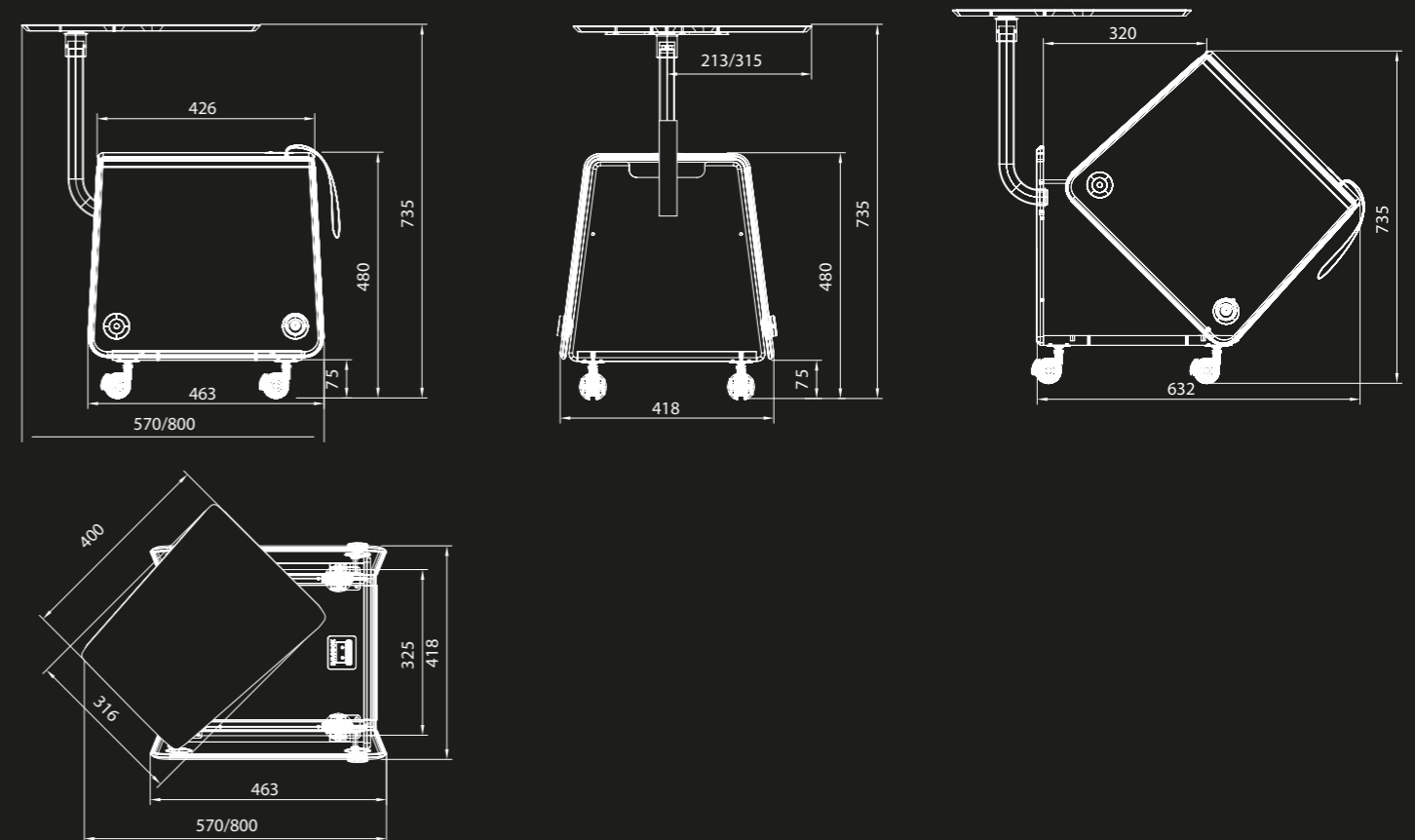

# emobok MOVE

TÉCNICO / Technicians / Techniciens / Technische Daten

TAQUILLAS / LOCKERS / CASIERS / SPINDE/SCHLIEßFÄCHER

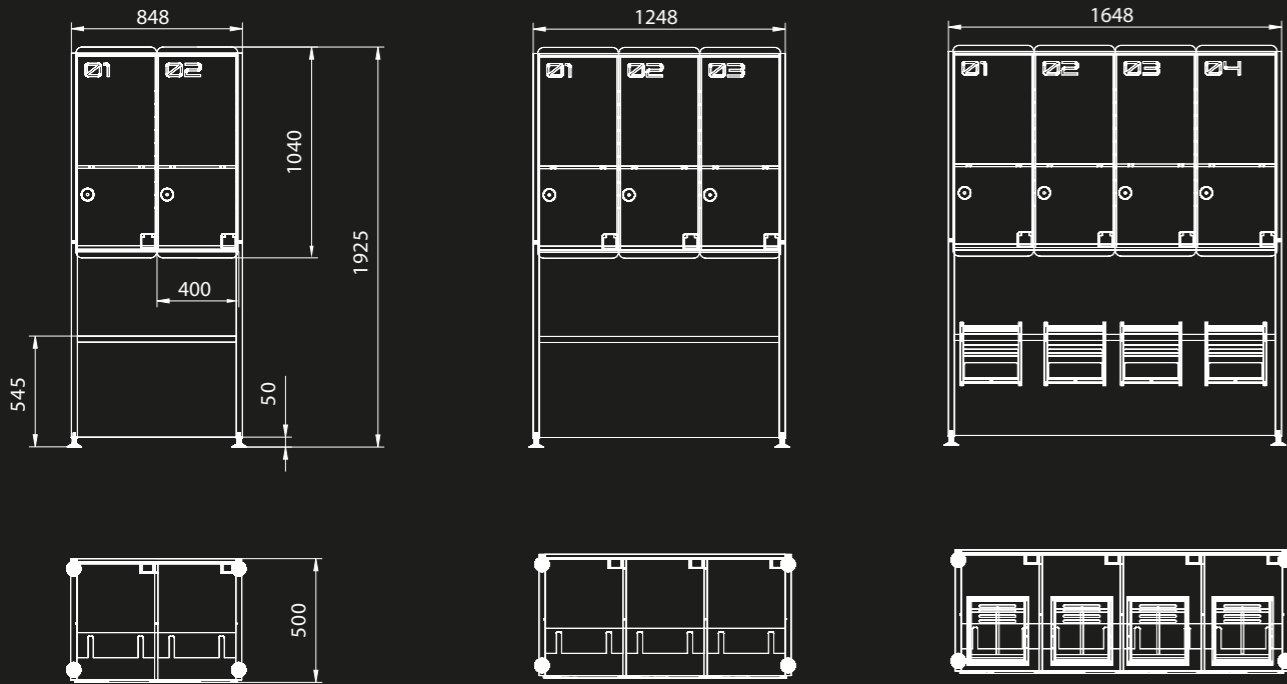

TAQUILLAS PARA PATINETE

LOCKS FOR ELECTRIC SCOOTER / CASIERS POUR TROTTINETTE ÉLECTRIQUE / SPINDE FÜR E-SCOOTER

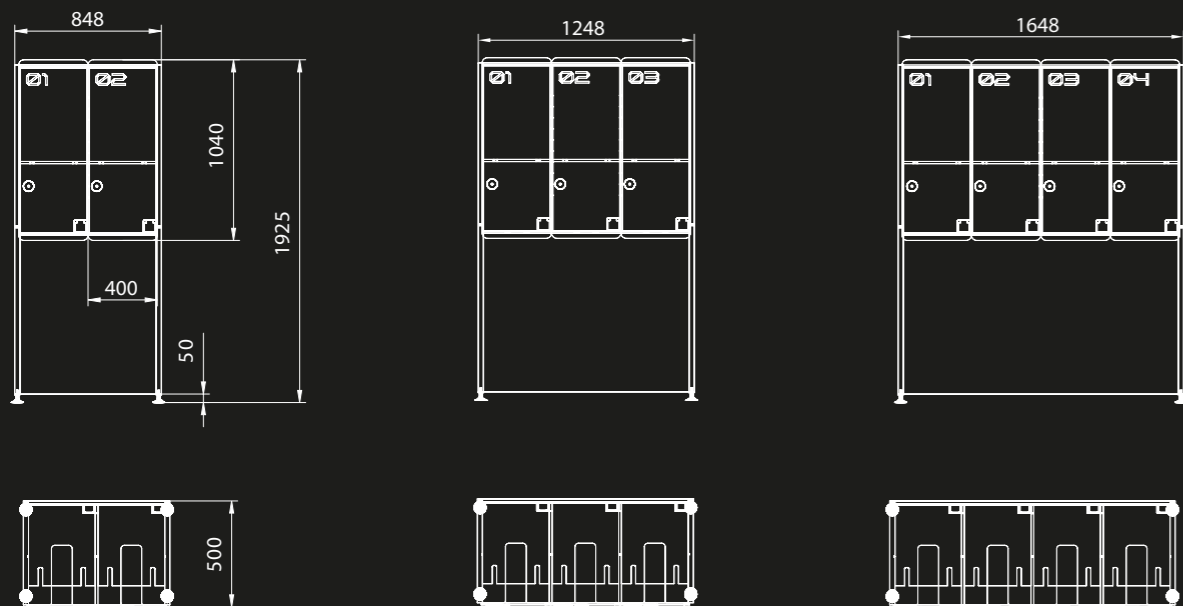

MESA / DESK / TABLE / SCHREIBTISCH

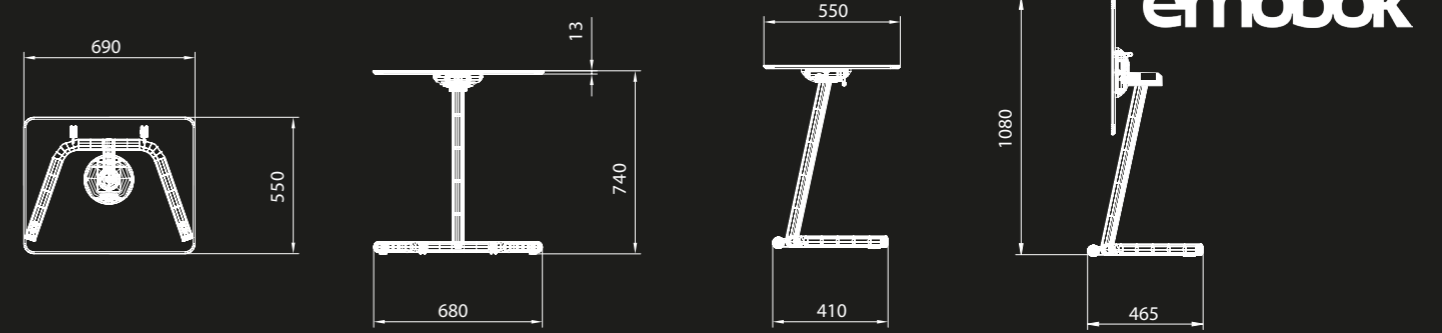

BIOMBO / FOLDING SCREEN / PARAVENT / TRENNWAND

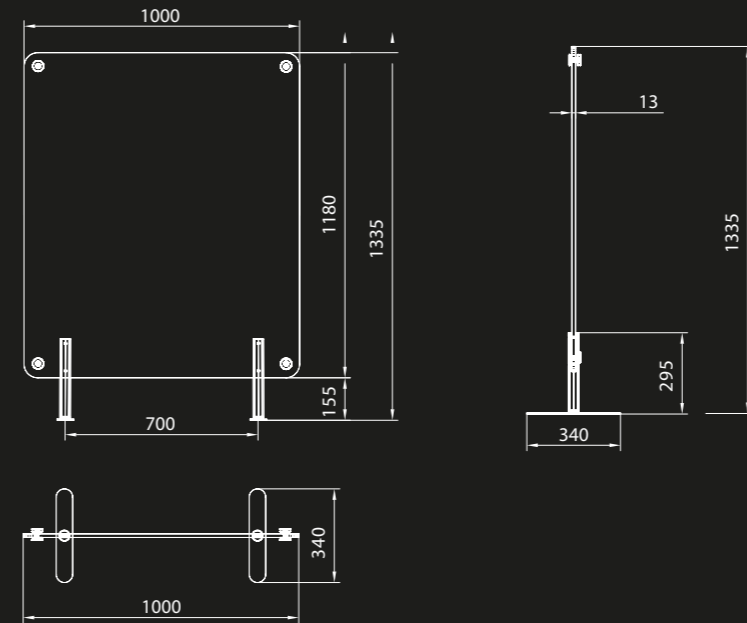

CALL CENTER 1,2 Y 3 PUESTOS

CALL CENTER 1, 2 AND 3 PLACES / CALL CENTER 1, 2 ET 3 POSTES / CALL CENTER 1, 2 UND 3 PLÄTZE

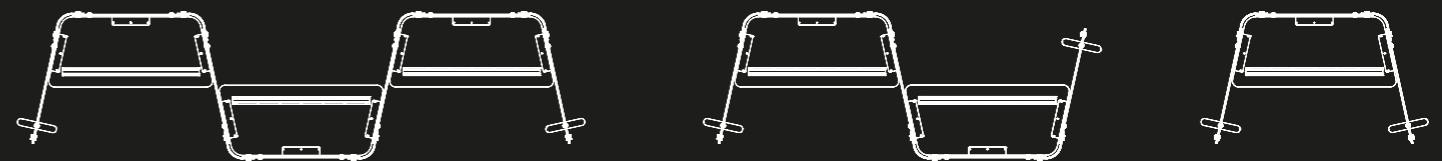

PERCHA CALL CENTER

COAT HANGER CALL CENTER / PORTEMANTEAU CALL CENTER / CALL CENTER GARDEROBE

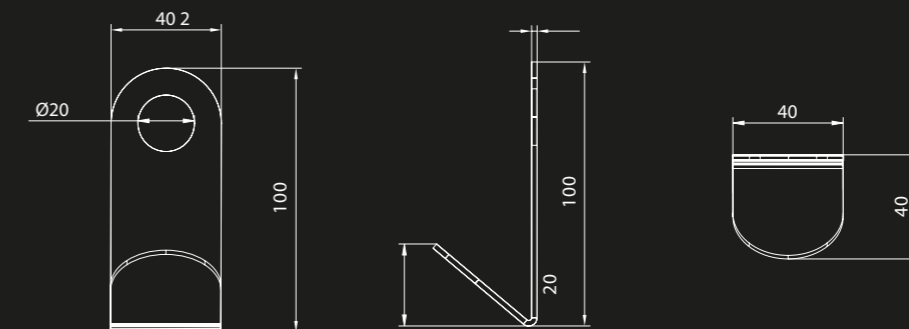

Acabados / Finishes / Finitions / Finish

CompacMel

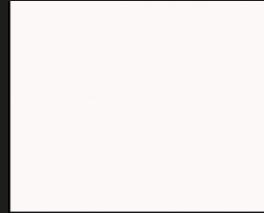

7 - Blanco White / Blanc / Weiß



N - Rosa Pink / Rose / Rose



T - Terracota / Terracotta / Terre cuite / Terrakotta



6 - Tierra Earth Tone / Couleur terre / Terra-Erdfarbe



V - Verde oliva / Olive green / Olive verte / Olivgrün



0 - Azul Blue / Bleu / Blau

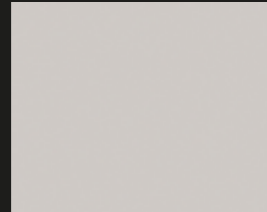

5 - Ceniza Ash / Centre / Asche

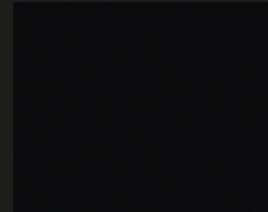

2 - Negro Black / Noir / Schwarz

Metálico / Metallic / Métallique / Metall

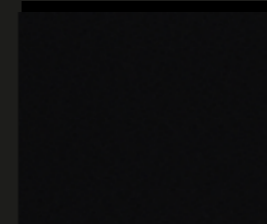

2 - Negro Black / Noir / Schwarz

PET



ECO - 106

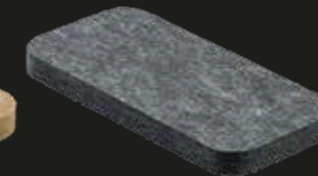

ECO - 125



ECO - 138

Melamina / Melamine / Mélamine / Melamin

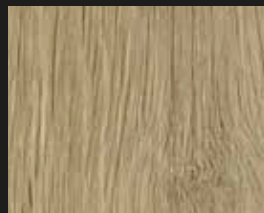

W - Roble claro / Light / Clair / Chêne Eiche hell

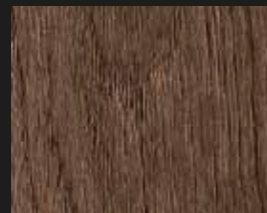

D - Roble viejo / Maple / Vieux / Chêne Alt Eiche

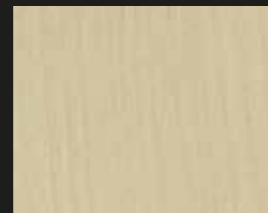

C - Arce Maple / Érable / Ahorn



B - Roble Nuez Nut / Oak / Noir Chêne / Nuss Eiche



8 - Haya Beech / Hêtre / Buche



U - Aluminio Aluminium / Aluminium Aluminium / Farbe

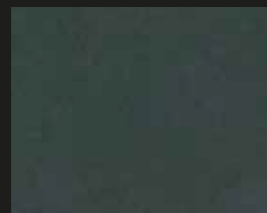

G - Antracita Anthracite / Anthracite Anthrazit

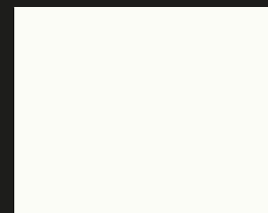

7 - Blanco White / Blanc / Weiß

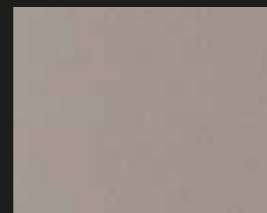

6 - Tierra Earth Tone / Couleur terre / Terra-Erdfarbe

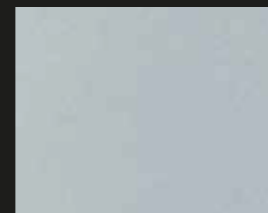

5 - Ceniza Light-Ash Grey / Cendré-Gris / clair Asch-od. Hellgrau

# emobok

Calle Navarra, 1 - P.I. La Campiña  
41400, Écija (Sevilla - España)  
TEL. +34 954 83 38 23  
[www.emobok.com](http://www.emobok.com)