

# Emo-Table

2026

BY RAFA ORTEGA



emobok

[www.emobok.com](http://www.emobok.com)



# EMO-TABLE

BY RAFA ORTEGA

# emobok



Impulsados por nuestro compromiso con el diseño y la innovación. Inspirados por el poder de las emociones. Fortalecidos mediante un plan de expansión ambicioso y motivador.

Apostando por el sello exclusivo de Rafa Ortega, como nuevo director Creativo, Emobok presenta EMO-TABLE.

Driven by our commitment to design and innovation. Inspired by the power of emotions. Strengthened by an ambitious and motivating expansion plan.

Under the exclusive seal of Rafa Ortega as the new Creative Director, Emobok presents EMO-TABLE.

Nous sommes motivés par notre engagement en faveur de la conception et de l'innovation. Inspirés par le pouvoir des émotions. Renforcés par un plan d'expansion ambitieux et motivant.

Avec l'empreinte exclusive de Rafa Ortega, en tant que nouveau directeur de la création, Emobok présente EMO-TABLE.

Angetrieben von unserem Engagement für Design und Innovation. Inspiriert von der Kraft der Emotionen. Durch einen ehrgeizigen und motivierenden Expansionsplan gestärkt.

Unter den exklusiven Siegel von Rafa Ortega als neuen Creative Director Präsentiert Emobok EMO-TABLE.



Adaptación, ergonomía, funcionalidad,  
tecnología, flexibilidad e innovación.

Adaptation, ergonomics, functionality,  
technology, flexibility & innovation.

Adaptation, ergonomie, fonctionnalité, la  
technologie, la flexibilité e l'innovation.

Anpassung, ergonomie, funktionalität,  
technologie, flexibilität und innovation.

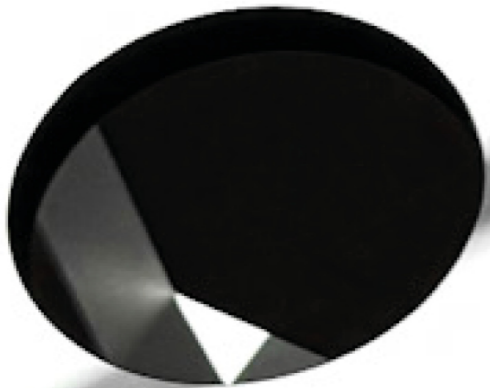

# EMO-TABLE

La idea de EMO-TABLE surge en este espacio y en tiempos de confinamiento. El nuevo contexto social, exigía replantearnos una nueva forma de diseñar, adaptada a unos nuevos hábitos de vida.

The idea of EMO-TABLE arises in this room and in times of lockdown. The new social conditions made it necessary to rethink a new type of design that could adapt to the new lifestyle.

L'idée d'EMO-TABLE naît dans cet espace et comme solution durant le confinement. Le nouveau contexte social nous a obligé à repenser une nouvelle façon de concevoir, adaptée aux nouvelles habitudes de vie.

Die Idee von EMO-TABLE entsteht in diesem Raum und in Zeiten des Lockdowns. Die neuen sozialen Rahmenbedingungen erforderten, dass Überdenken einer neue Art der Gestaltung, die sich an die neue Lebensgewohnheiten anpassen.

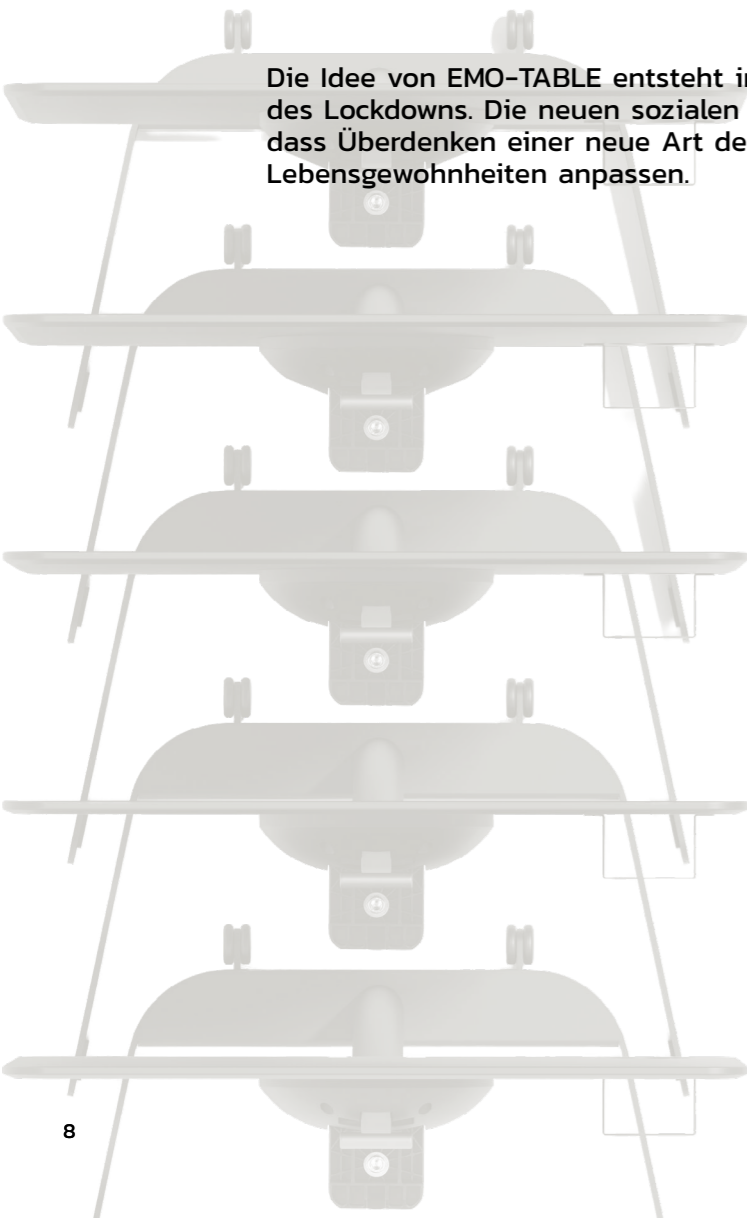



Espacios más flexibles inspirados en los nuevos aforos. Mobiliario inteligente, que se ajuste a las nuevas exigencias de distanciamiento social.

More flexible spaces, inspired by the given new capacities. Smart furniture that meets the new demands of social distancing.

Des espaces plus flexibles inspirés par la nouvelle capacité dans les espaces. Des meubles intelligents qui s'adaptent aux nouvelles exigences de la distanciation sociale.

Flexiblere Räume, inspiriert durch die gegebenen neuen Kapazitäten. Intelligente Möbel, die den neuen Anforderungen der sozialen Distanzierung gerecht werden.

# EMO-TABLE

emobok

Con EMO-TABLE aportamos una mirada optimista de futuro, permitiendo que la fusión de vida y trabajo, emoción y razón, mejoren la productividad y nos permitan vivir más seguros y felices.

With EMO-TABLE we offer an optimistic view of the future and, through the fusion of life and work, emotions and reason, enable us to increase productivity and thereby enable a safer and happier life.

Avec EMO-TABLE, nous apportons une vision optimiste de l'avenir, permettant la fusion de la vie et du travail, de l'émotion et de la raison, pour améliorer la productivité et nous permettre de vivre plus sûres et heureux.

Mit EMO-TABLE bieten wir einen optimistischen Blick in die Zukunft und ermöglichen durch die Fusion von Leben und Arbeit, Emotionen und Vernunft, die Produktivität zu steigern und dabei ein sichereres und glücklicheres Leben zu ermöglichen.

# EMO-TABLE

emobok

Nos estamos enfrentando a nuevos planteamientos en aras de mejorar nuestra calidad de vida, con todos los cambios que eso conlleva: aumento del trabajo remoto desde casa, interés por la autosuficiencia, educación on-line...

We are facing new approaches with the aim of improving our quality of life and all the changes that go with it: increased work from home, interest in being self-sufficient, online education...

Nous sommes confrontés à de nouvelles approches pour améliorer notre qualité de vie, avec tous les changements que cela implique: augmentation du travail à distance depuis le domicile, intérêt pour l'autosuffisance, éducation en ligne...

Wir stehen vor neuen Ansätzen, mit dem Ziel unsere Lebensqualität zu verbessern und all den damit verbundenen Veränderungen: verstärkte Homearbeit, das Interesse an Eigenständigkeit, Online-Bildung...



La vivienda se reinventa para permitirnos conciliar nuestras vidas, laboral y personal. Las casas dejan de concebirse como espacios donde se alojan nuestras cosas, pasar a ser espacios donde se producen nuestras experiencias.

Our home is being redesigned so that we can harmonize our lives, both professionally and personally. Our home are no longer rooms in which we can put our things, but much more rooms in which our experiences take place.

Le logement est réinventé pour nous permettre de concilier vie professionnelle et vie privée. Les maisons ne sont plus conçues comme des espaces pour ranger nos affaires, mais comme des espaces où nos expériences sont produites.

Höchstwahrscheinlich werden die Wohnungen von morgen Räumlichkeiten bieten, die mit einer professionellen Ästhetik als permanente Büros die Durchführung von Videoanrufen möglich machen sowie Raum für körperliche Bewegung, Entspannung oder Unterhaltung bieten unter Bezugnahme von natürlichem Licht und dem Zugang zur Natur.



El diseño incluye un portabolsos y portabotellas, como detalle de cortesía y confortabilidad, reforzando los conceptos de higiene, orden y seguridad. Un diseño creado desde la emoción, ejecutado desde la razón, con el que EMOBOK se posiciona como marca innovadora, intuitiva, moderna, capaz de aportar soluciones al futuro.

The design includes a bag and bottle holder as a comfort feature and as a small detail, which at the same time reinforce the concepts of hygiene, order and security. A design that was created out of emotion and executed out of the mind with which EMOBOK positions itself as an innovative brand, intuitive, modern and above all able to offer future-oriented solutions.

Le design inclut un support pour les sacs et un porte-bouteille, comme un détail de courtoisie et de confort, renforçant les concepts d'hygiène, d'ordre et de sécurité. Un design créé à partir de l'émotion, exécuté à partir de la raison, avec lequel EMOBOK se positionne comme une marque innovante, intuitive et moderne, capable de fournir des solutions pour le futur.

Das Design enthält einen Taschen- sowie Flaschenhalter als Komfortmerkmal und als kleine Aufmerksamkeit, die zugleich die Konzepte von Hygiene, Ordnung und Sicherheit verstärken. Ein Design welche aus der Emotion heraus entstanden und aus dem Verstand heraus ausgeführt wurde mit dem sich EMOBOK als eine innovative Marke positioniert, intuitiv, modern und vor allem in der Lage zukunftsorientierte Lösungen zu bieten.





"Con mucha probabilidad, los hogares del mañana presentarán entornos donde incluir oficinas permanentes con una estética profesional que favorezca la realización de vídeo llamadas, zonas de ejercicio físico y espacios de relax o entretenimiento.priorizando la luz natural y el acceso a la naturaleza."

"Most likely, tomorrow's homes will have spaces that incorporate permanent offices with professional appearance to favour conducting video calls, physical exercise, or relaxation and entertainment spaces. Here, natural light and access to nature will be a priority."



Le logement est réinventé pour nous permettre de concilier vie professionnelle et vie privée. Les maisons ne sont plus conçues comme des espaces pour ranger nos affaires, mais comme des espaces où nos expériences sont produites.

Höchstwahrscheinlich werden die Wohnungen von morgen Räumlichkeiten bieten, die mit einer professionellen Ästhetik als permanente Büros die Durchführung von Videoanrufen möglich machen sowie Raum für körperliche Bewegung, Entspannung oder Unterhaltung bieten unter Bezugung von natürlichem Licht und dem Zugang zur Natur.

La vivienda se reinventa para permitirnos conciliar nuestra vida, laboral y personal. Las casas dejan de concebirse como espacios donde se alojan nuestras cosas, pasar a ser espacios donde se producen nuestras experiencias.

Our home is being redesigned so that we can harmonize our live, both professionally and personally. Our home are no longer rooms in which we can put our things, but much more rooms in which our experiences take place.

Le logement est réinventé pour nous permettre de concilier vie professionnelle et vie privée. Les maisons ne sont plus conçues comme des espaces pour ranger nos affaires, mais comme des espaces où nos expériences sont produites.

Höchstwahrscheinlich werden die Wohnungen von morgen Räumlichkeiten bieten, die mit einer professionellen Ästhetik als permanente Büros die Durchführung von Videoanrufen möglich machen sowie Raum für körperliche Bewegung, Entspannung oder Unterhaltung bieten unter Bezugung von natürlichem Licht und dem Zugang zur Natur.

Con EMO-TABLE, nos adelantamos a la tendencia del diseño minimalista que procure facilidad en la ordenación, apilamiento o limpieza, con preferencia por los espacios de usos múltiples, que añadan libertad y diversidad de usos y funciones.

With EMO-TABLE, we anticipate the trend towards minimalist design, which strives for easy organization, stacking or cleaning, with a preference for multi-purpose rooms that allow freedom and variety of forms of use and functionalities.

Avec EMO-TABLE, nous sommes en avance sur la tendance au design minimaliste qui cherche la facilité de rangement, d'empilage ou de nettoyage, avec une préférence pour les espaces polyvalents qui ajoutent de la liberté et de la diversité d'utilisations et de fonctions.

Mit EMO-TABLE antizipieren wir den Trend zum minimalistischem Design, der eine einfache Organisation, Stapelung oder Reinigung anstrebt, mit einer Bevorzugung für Mehrzweckräume, die eine Freiheit und Vielfalt von Nutzungsformen und Funktionalitäten ermöglichen.

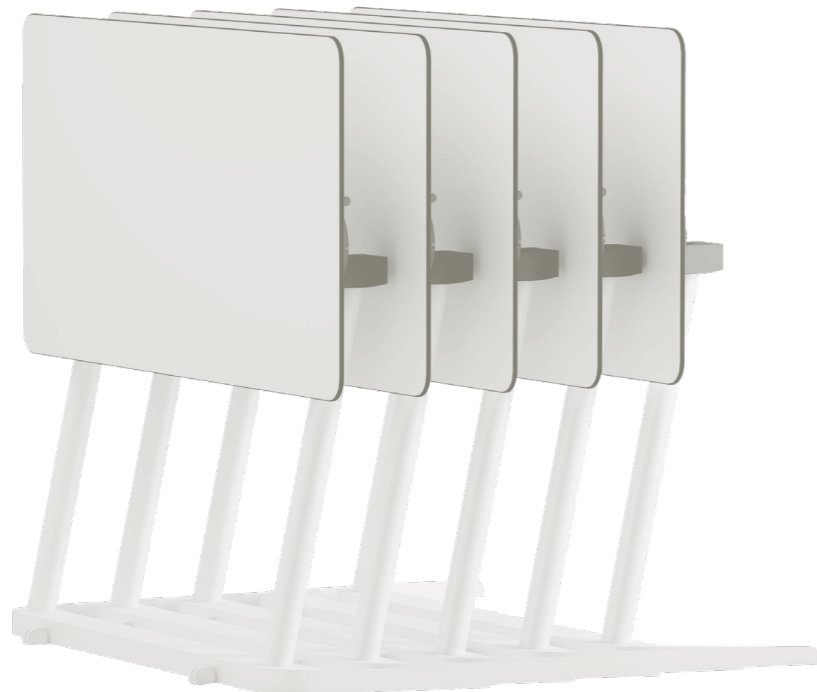

# EMO-TABLE

TÉCNICO / Technicians / Techniciens / Technische Daten

emobok

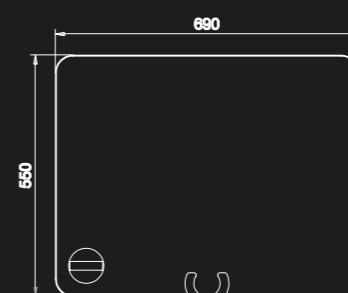
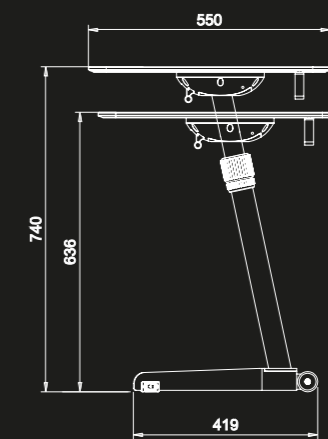
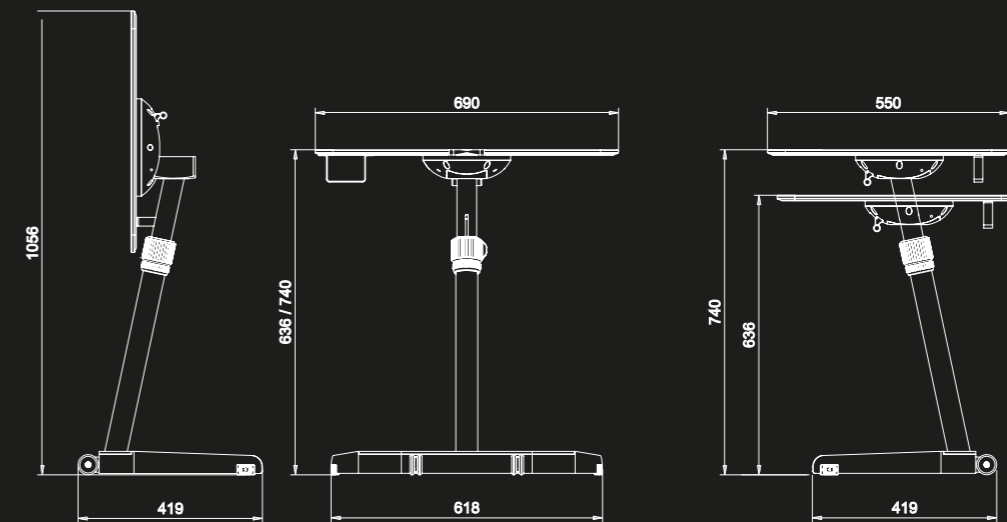
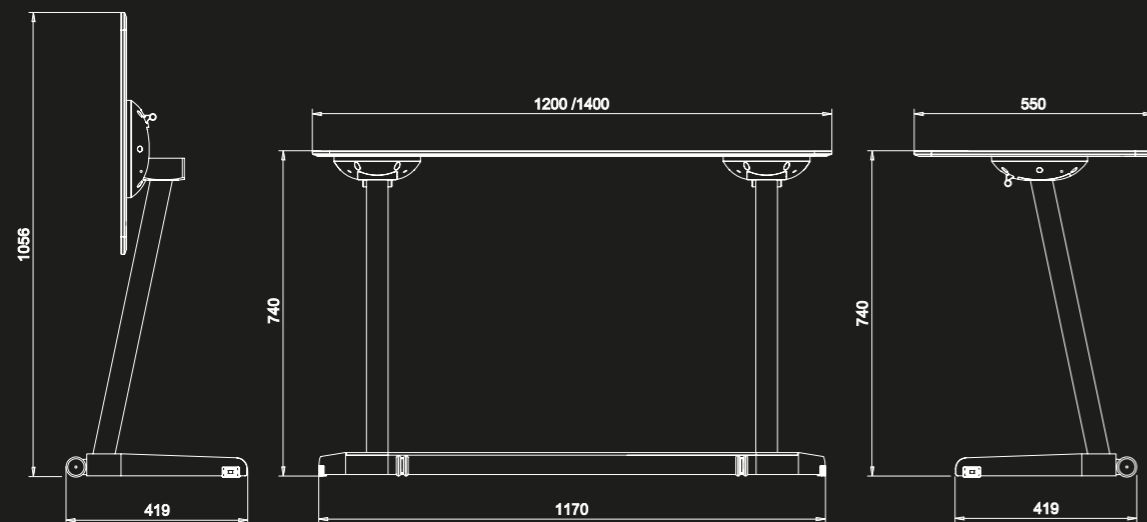
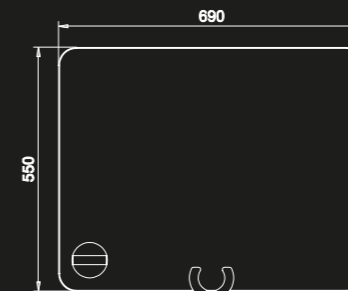
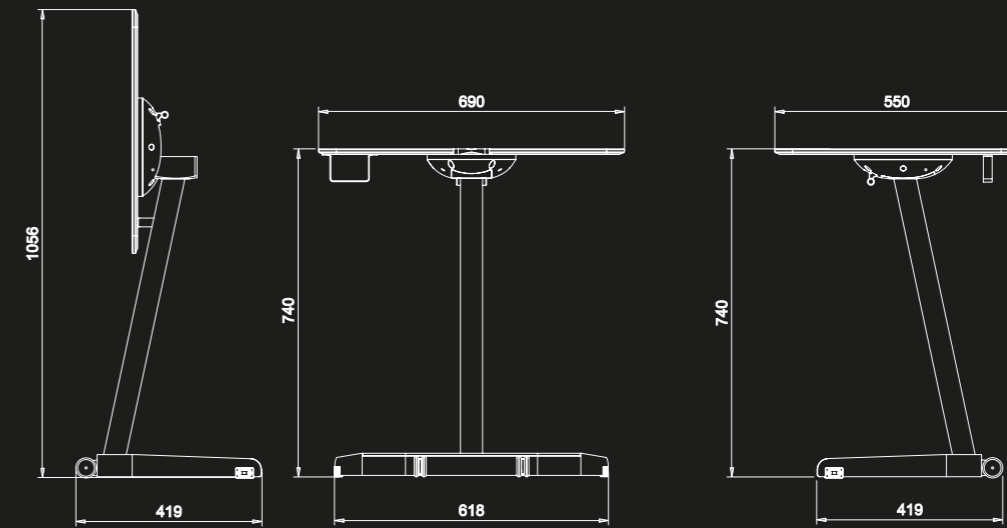
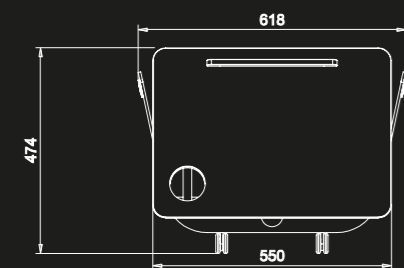
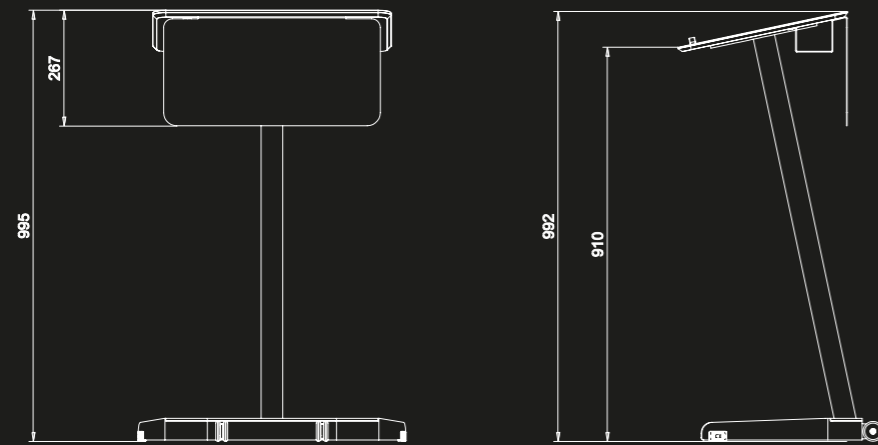

# EMO-TABLE

Acabados / Finishes / Finitions / Finish

Estructuras / Structure / Structure / Struktur

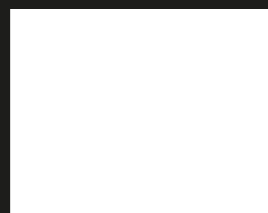

Poliéster blanco  
microtexturado

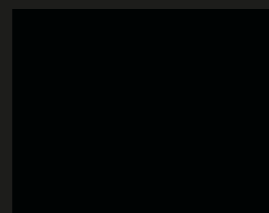

Poliéster negro  
microtexturado

Metálico / Metal / Métalliques / Metallishes



RAL - 5009



RAL - 1019



RAL - 7033

Tapas CompacMel Plus / CompacMel Plus Cover /  
Couvercle CompacMel Plus / Tischplatte CompactMel Plus



Blanco / White

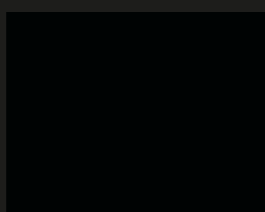

Negro / Black



Azul / Blue

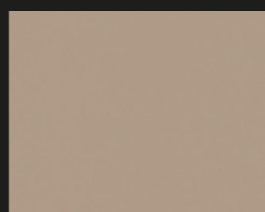

Tierra / Pale Earth



Verde / Green

Debido a los procesos de impresión y reproducción, los colores mostrados en este catálogo son orientativos y pueden diferir de los acabados reales. En su compromiso con la mejora continua, EMOBOK se reserva el derecho de introducir modificaciones técnicas y de diseño en los productos presentados en este catálogo sin previo aviso.

AVISO LEGAL: Queda prohibida la reproducción total o parcial del contenido de este catálogo sin la autorización previa y por escrito de EMOBOK. Nos reservamos el derecho de modificar las características, especificaciones y diseños de los productos incluidos en esta publicación como parte de nuestro proceso de mejora continua.

Esta colección cumple con los requisitos establecidos por la norma ISO 14006 (Ecodiseño).

Due to the printing and reproduction processes, colours shown are approximate and may differ from the actual finishes. EMOBOK reserves the right to introduce technical improvements and modifications to the products featured in this catalogue as part of its continuous product development.

LEGAL NOTICE: No part of this catalogue may be reproduced, in whole or in part, without the prior written consent of EMOBOK. We reserve the right to make changes to the products included in this catalogue at any time as part of our continuous improvement process.

This collection complies with the requirements established by ISO 14006.

En raison des procédés d'impression et de reproduction, les couleurs présentées sont indicatives et peuvent différer des finitions réelles. Dans le cadre de l'amélioration continue de ses produits, EMOBOK se réserve le droit d'apporter des modifications techniques aux produits présentés dans ce catalogue.

MENTIONS LÉGALES : Toute reproduction, totale ou partielle, des informations contenues dans ce catalogue est interdite sans l'autorisation écrite préalable d'EMOBOK. Nous nous réservons le droit de modifier les produits présentés dans ce catalogue dans le cadre de notre démarche d'amélioration continue.

Cette collection est conforme aux exigences de la norme ISO 14006.

Aufgrund der Druck- und Reproduktionsverfahren sind die dargestellten Farben nur annähernd und können von den tatsächlichen Oberflächen abweichen. Im Rahmen der kontinuierlichen Produktverbesserung behält sich EMOBOK das Recht vor, technische Änderungen an den in diesem Katalog dargestellten Produkten vorzunehmen.

RECHTLICHER HINWEIS: Die vollständige oder teilweise Vervielfältigung der Inhalte dieses Katalogs ist ohne vorherige schriftliche Zustimmung von EMOBOK nicht gestattet. Wir behalten uns das Recht vor, die in diesem Katalog enthaltenen Produkte im Rahmen unserer kontinuierlichen Verbesserung jederzeit zu ändern.

Diese Kollektion erfüllt die Anforderungen der Norm ISO 14006.

# emobok

Calle Navarra, 1 - P.I. La Campiña  
41400, Écija (Sevilla - España)  
TEL. +34 954 833 823  
[www.emobok.com](http://www.emobok.com)